

5 typer LBE66

LBE 66/40
LBE 66/32
LBE 66/27
LBE 66/22
LBE 66/18

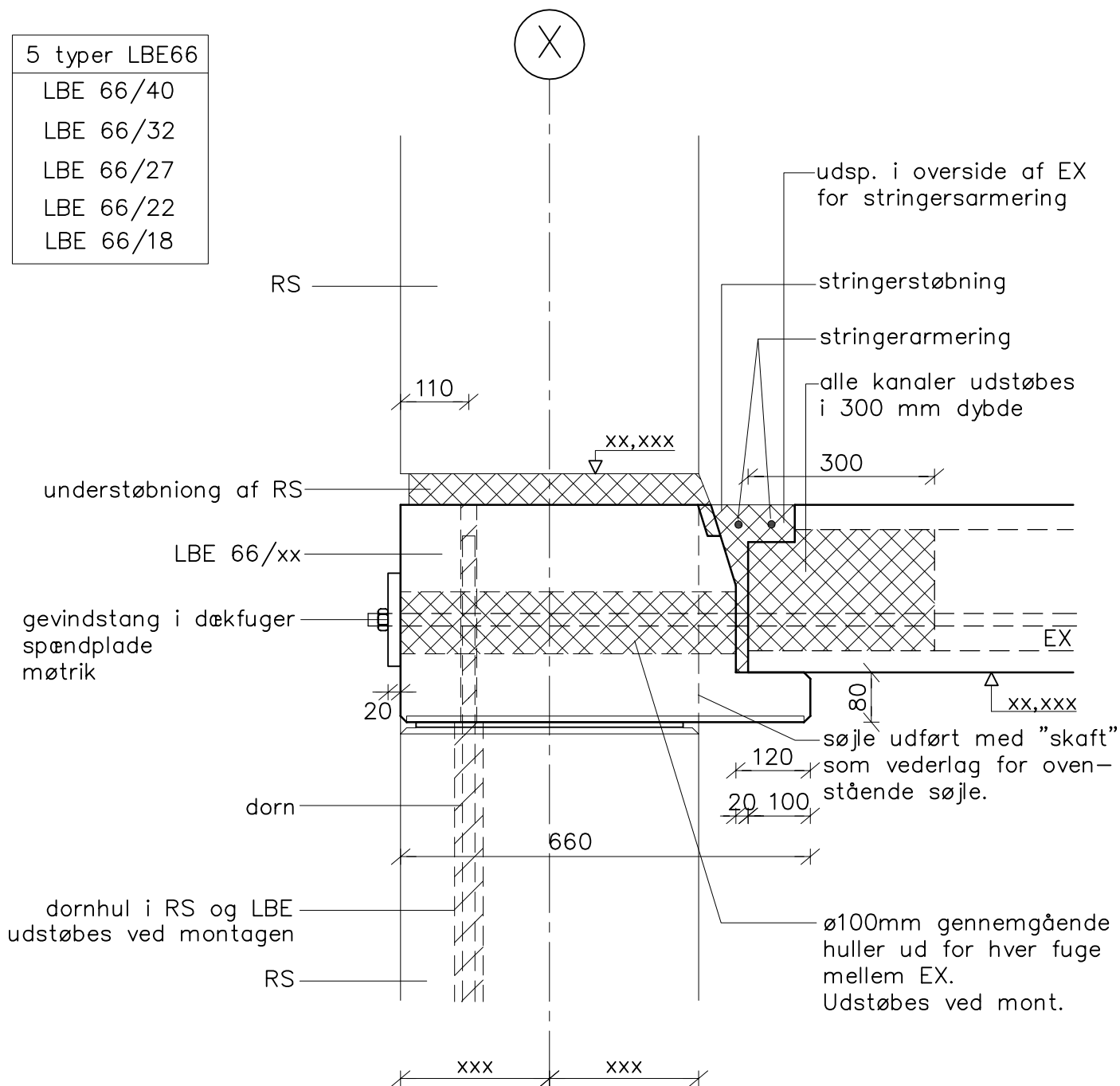

Samling mellem RS/LBE66/EX (etagekryds)

NOTE:

Der tages hensyn til vridningspåvirkning af LBE-bjælken.
Endvidere skal LBE-bjælken sikres mod kæntring under montagen – se leverandørvejledning

cns31nie 24.03.21 Kl: 15.58 D3-737.dwg

CONSOLIS
SPÆNCOM

Akacievej 1
2640 Hedehusene
Telefon: 8888 8200

Kt.
vje
Ki.

Pl.
Ok.

Dato 18.01.21

Rev.

Udg.

Sag

Samlingsdetalje

LBE66 / RS / EX – etagekryds

Sag nr.

Tegn. nr. **D3.737**