

5 typer LBE66	Fugearm. hul
LBE 66/40	Ø110
LBE 66/32	Ø110
LBE 66/27	Ø110
LBE 66/22	Ø110
LBE 66/18	Ø90

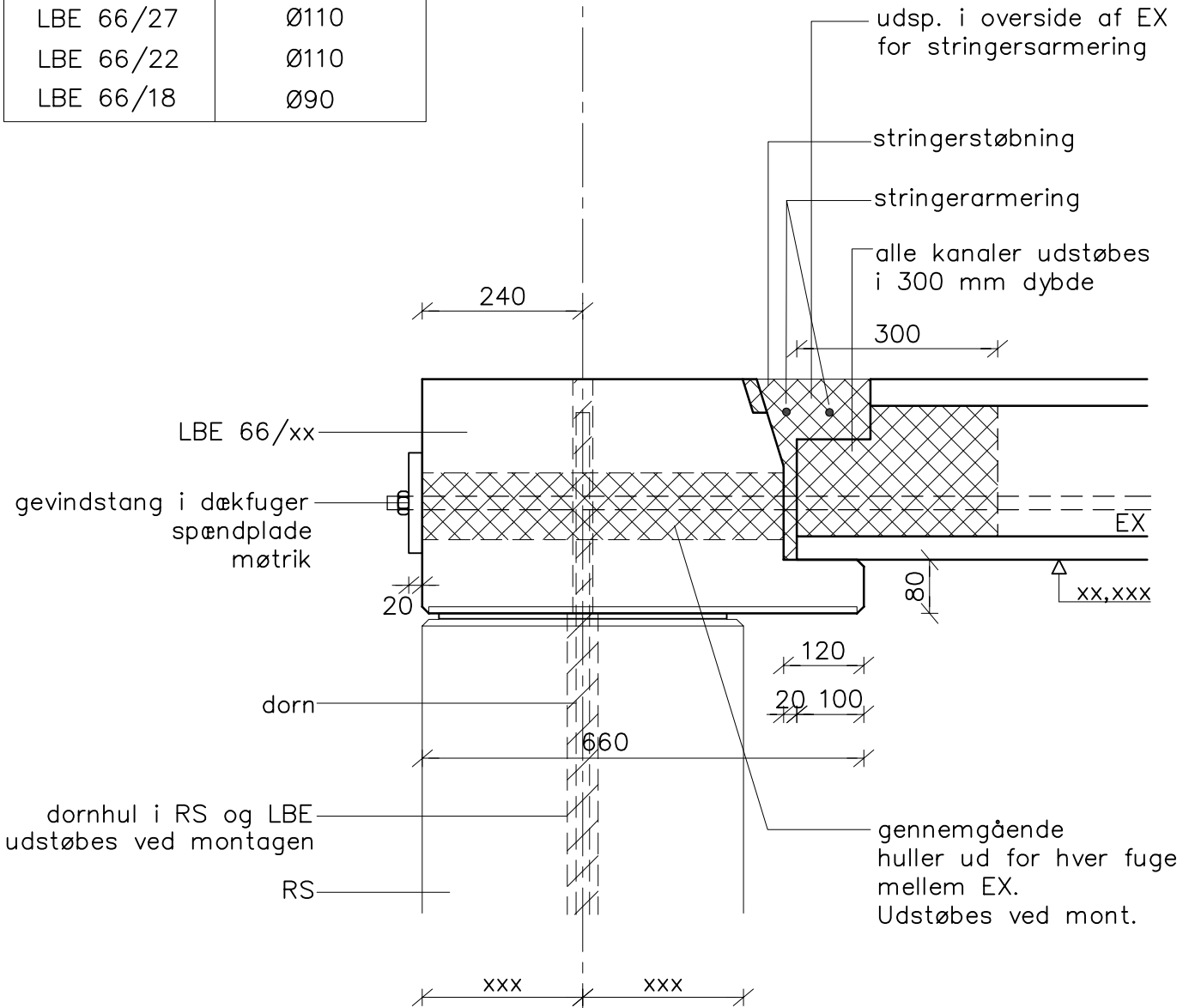

### Samling mellem RS/LBE66/EX

#### NOTE:

Der tages hensyn til vridningspåvirkning af LBE-bjælken.  
Endvidere skal LBE-bjælken sikres mod kæntring under montagen – se leverandørvejledning

cnsvijep\_05.12.23 Kl:13.34 D3-736.dwg

**CONSOLIS**  
**SPÆNCOM**

Akacievej 1  
2640 Hedehusene  
Telefon: 8888 8200

Kt.  
vje  
Ki.

Pl.  
Ok.

Dato 24.01.24

Rev.

Udg.

Sag

**Samlingsdetalje**

LBE66 / RS / EX

Sag nr.

Tegn. nr. **D3.736**