

5 typer LBE50	Fugearm. hul
LBE 50/40	Ø110
LBE 50/32	Ø110
LBE 50/27	Ø110
LBE 50/22	Ø110
LBE 50/18	Ø90

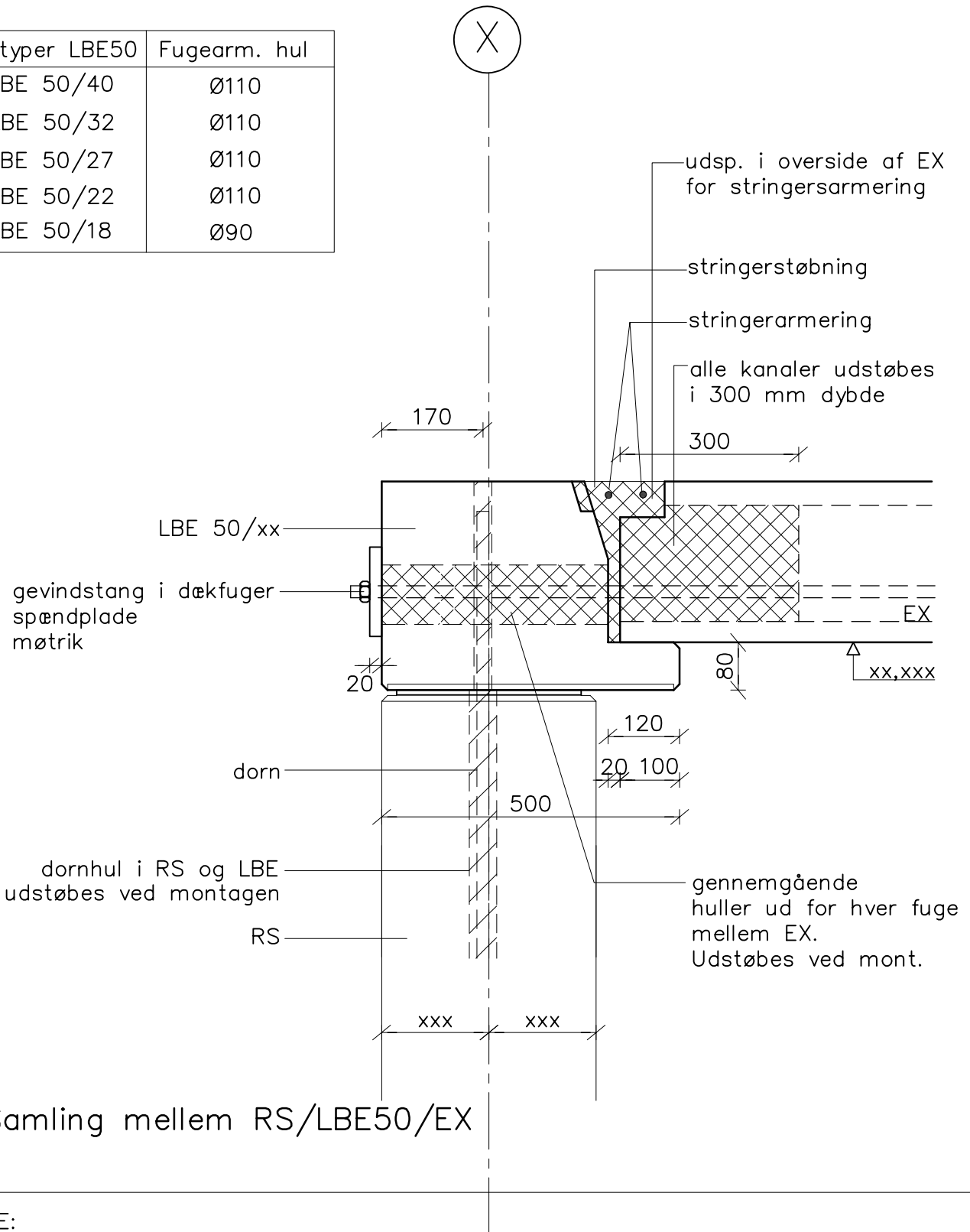

NOTE:

Der tages hensyn til vridningspåvirkning af LBE-bjælken.
 Endvidere skal LBE-bjælken sikres mod kæntring under montagen – se leverandørvejledning

cnsvi.jep. 05.12.23 Ki:13.32 D3-734.dwg

CONSOLIS
SPÆNCOM

Akacievej 1
 2640 Hedehusene
 Telefon: 8888 8200

Kt.
 vje
 Ki.

Pl.
 Ok.

Dato 24.01.24

Rev.

Udg.

Sag

Samlingsdetalje

LBE50 / RS / EX

Sag nr.

Tegn. nr. **D3.734**