

5 typer LB66	Fugearm. hul
LB 66/40	Ø110
LB 66/32	Ø110
LB 66/27	Ø110
LB 66/22	Ø110
LB 66/18	Ø90

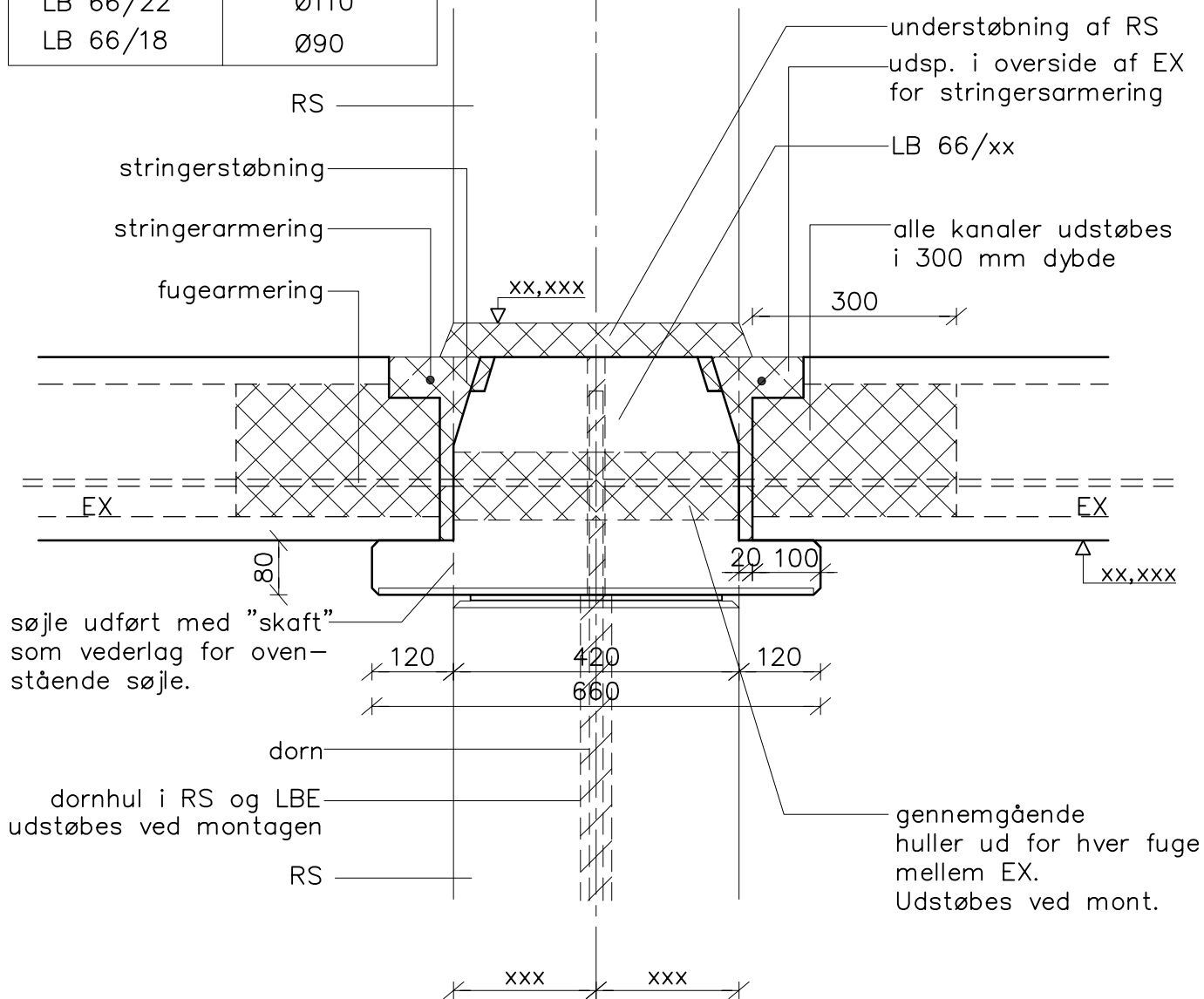

søjle udført med "skaft" som vederlag for ovenstående søjle.

dorn
dornhul i RS og LBE udstøbes ved montagen
RS

gennemgående huller ud for hver fuge mellem EX. Udstøbes ved mont.

Samling mellem RS/LB66/EX (etagekryds)

NOTE:
Der tages hensyn til vridningspåvirkning af LB-bjælken.
Endvidere skal LB-bjælken sikres mod kæntring under montagen – se leverandørvejledning.

cnsvijep 22.05.23 Ki:13.54 D3-733.dwg

CONSOLIS SPÆNCOM	Akacievej 1 2640 Hedehusene Telefon: 8888 8200	Kt. vje	Pl.
		Ki.	Ok.

Dato 08.05.23	Sag	Samlingsdetalje	Sag nr.
Rev.	Udg.	LB66 / RS / EX – etagekryds	Tegn. nr. D3.733