

5 typer LB66	Fugearm. hul
LB 66/40	Ø110
LB 66/32	Ø110
LB 66/27	Ø110
LB 66/22	Ø110
LB 66/18	Ø90

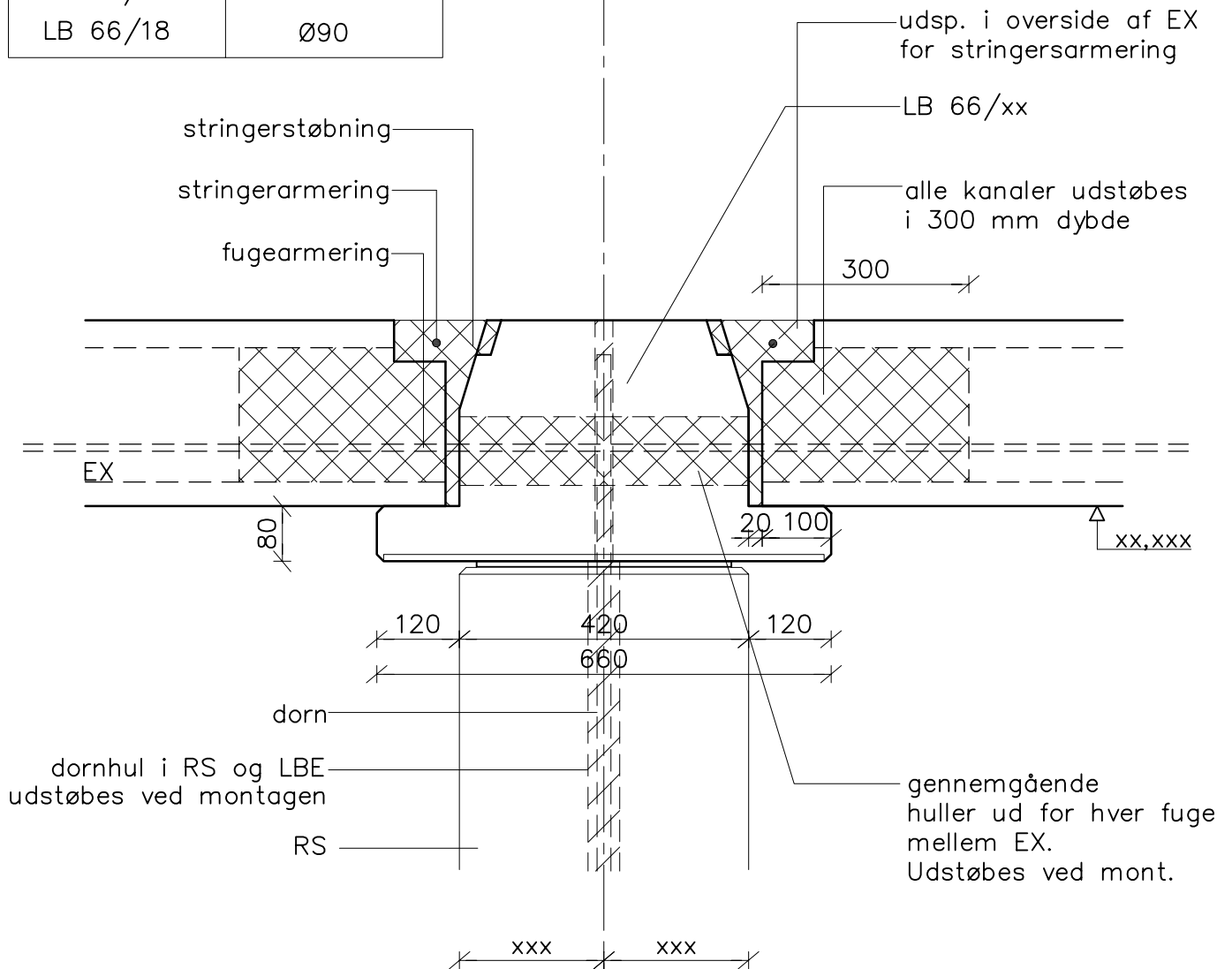

Samling mellem RS/LB66/EX

NOTE:

Der tages hensyn til vridningspåvirkning af LB-bjælken.
 Endvidere skal LB-bjælken sikres mod kæntring under montagen – se leverandørvejledning.

cnsvijep 22.05.23 Ki:13.54 D3-732.dwg

CONSOLIS
SPÆNCOM

Akacievej 1
 2640 Hedehusene
 Telefon: 8888 8200

Kt.
 vje
 Ki.

Pl.
 Ok.

Dato 08.05.23

Rev.

Udg.

Sag

Samlingsdetalje
 LB66 / RS / EX

Sag nr.

Tegn. nr. **D3.732**